

Università degli Studi di Roma "La Sapienza"  
Facoltà di Architettura Valle Giulia

Corso di Laurea in Progettazione Grafica  
e Multimediale

Corso di Grafica I  
prof. arch. Francesco E. Guida  
a.a. 2003/2004

# **appunti di editoria**

L'UNITÀ DI MISURA

I CARATTERI TIPOGRAFICI

ESEMPI D'USO DI CARATTERI DA EDITORIA

L'INTERLINEATURA

LA SPAZIATURA

COMPOSIZIONE DEL TESTO

PASSARE DALL'ORIGINALE ALLA COMPOSIZIONE

FORMATI

L'IMPAGINAZIONE

## L'UNITÀ DI MISURA

Ad oggi il sistema di misurazione tipografica utilizza, come unità di misura, la **riga tipografica**, suddivisa in 12 punti (nel sistema Didot). Il **punto tipografico** (pt) corrisponde a 0,376 mm e, di conseguenza, la riga tipografica a 4,512 mm (=0,376 mm x 12 pt). Lo strumento di misura si chiama **tipometro** che ha, di norma, da un lato la scala in mm sull'altro la scala in punti e righe tipografiche.

La dimensione del **corpo** di un carattere, cioè la sua altezza totale, si misura in punti tipografici (ad esempio: c. 8, c. 12, c. 48, etc.).

La **giustizia**, cioè la larghezza della colonna composta, si misura in righe tipografiche (ad esempio: g. 12, g. 36, g. 48, etc.) o in centimetri.

ABCDEFGHIJKLMN	Corpo 48
----------------	----------

ABCDEFGHIJKLMN	Corpo 18
----------------	----------

Il corpo di un carattere comprende la parte centrale (minuscolo), le parti ascendenti (o le maiuscole) e le parti discendenti.

Il tipometro è lo strumento per misurare i punti tipografici e la distanza tra le linee di testo. Sotto è un esempio con un testo composto in Garamond corpo 10 pt su un'interlinea di 10 pt.

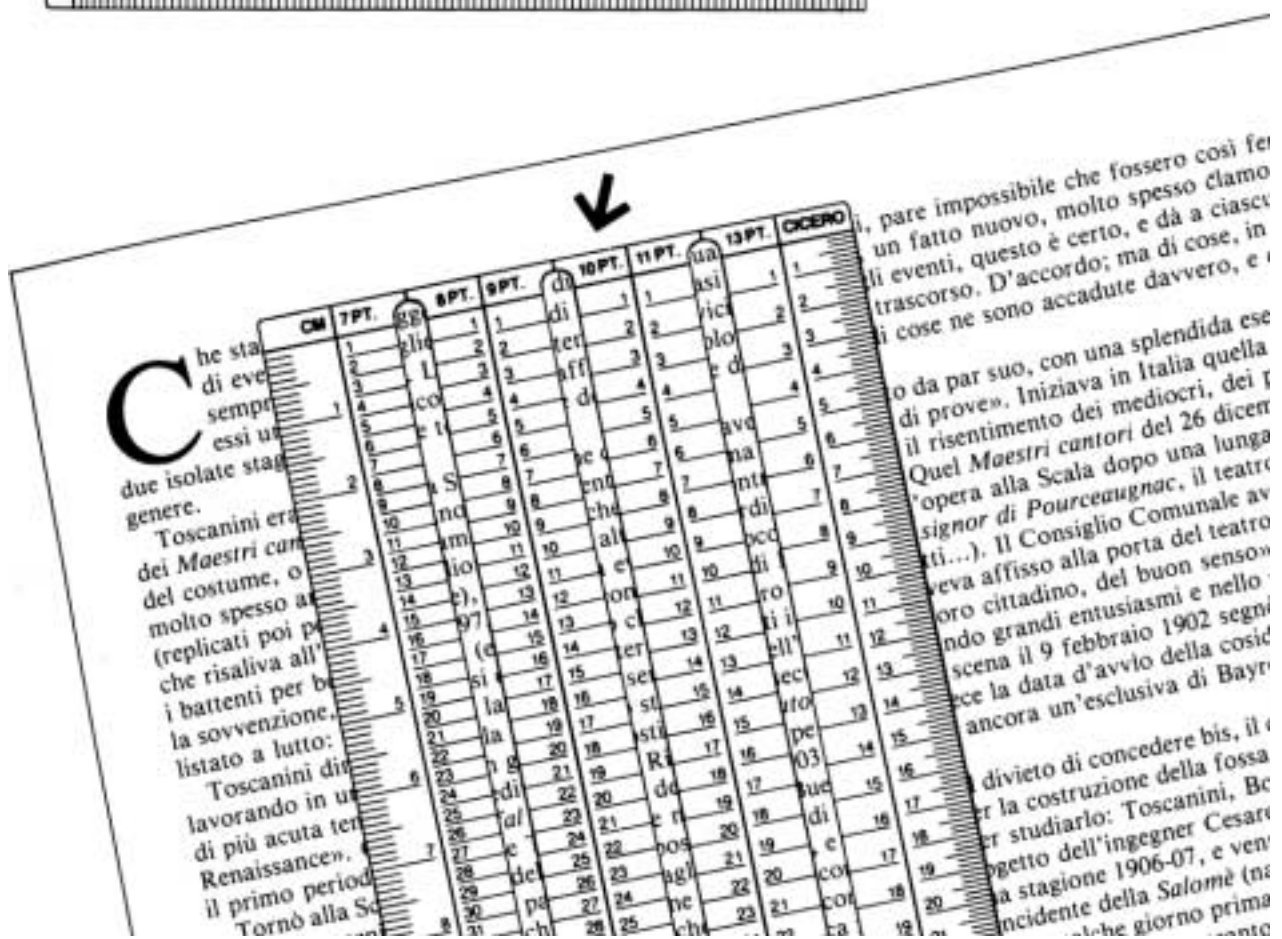
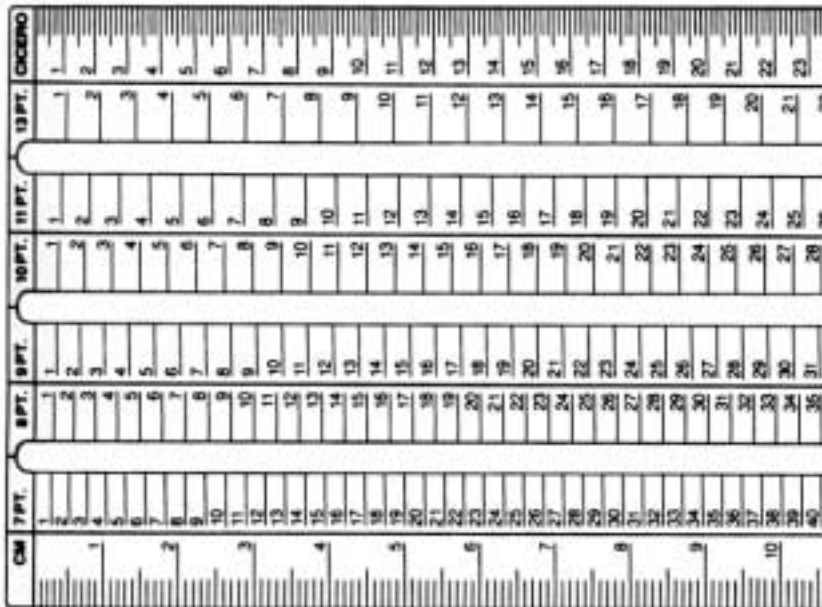

## I CARATTERI TIPOGRAFICI

Esistono differenti criteri di classificazione dei caratteri tipografici. In Italia il più diffuso è quello formulato da Aldo Novarese, in base a un criterio estetico, che determina ben 10 gruppi: lapidari, medievali, veneziani, transizionali, bodoniani, scritti, ornati, egiziani, lineari e fantasia. Tale criterio si riferisce in maggioranza al periodo storico in cui tali caratteri sono stati disegnati.

<i>Lapidari</i> 	<i>Antiche</i> ABCDEFGHIJKLMNOP QRSTUVWXYZ1234567890
<i>Medievali</i> 	<i>Fraktur</i> abcdefghijklmnopqrstuvw xyz1234567890
<i>Veneziani</i> 	<i>Garand</i> ABCDEFGHIJKLMNOP abcdefghijklmnop1234567890
<i>Transizionali</i> 	<i>Baskerville</i> abcdefghijklmnopqrstu vwxyz1234567
<i>Bodoniani</i> 	<i>Bodoni</i> abcdefghijklmnopqrstuv wxyz1234567890
<i>Scritti</i> 	<i>Palme Script</i> ABCDEFGHI JKLMNOP1234567890
<i>Ornati</i> 	<i>Romanstyper</i> ABCDEFGHI JKLMNOPQ
<i>Egiziani</i> 	<i>Rockwell</i> abcdefghijklmnopqrstu vwxyz1234567890
<i>Lineari</i> 	<i>Helvetica</i> abcdefghijklmnopqrstu vwxyz123456
<i>Fantasia</i> 	<i>Calline Gothic</i> abcdefghijklmnop1234567890 ABCDEFGHIJKLNO

A sinistra: La classificazione dei caratteri di Aldo Novarese.

I primi otto gruppi si riferiscono a caratteri *graziati*, mentre gli ultimi due a caratteri *bastoni* o *lineari*.

A

A

Sopra: I tratti terminali sono gli elementi che costituiscono la differenza tra caratteri con grazie (i *graziati*) e caratteri senza grazie (*bastoni* o *lineari*).

I caratteri generalmente sono indicati con il nome del disegnatore, con quello della casa produttrice o con nomi di fantasia. Al nome e, in alcuni casi, al numero della serie, si accompagna l'indicazione della forma (**tondo** o **corsivo**) o della sua proporzione (**largo** – expanded – o **stretto** – condensed –) e della grossezza delle aste (chiarissimo, chiaro, **neretto**, **nero** o **nerissimo**). Solo alcune serie hanno molte varianti, come, ad esempio, il carattere **Univers**. Generalmente, in campo editoriale, si scelgono caratteri che hanno il tondo e il corsivo, nelle varianti chiare e nere.



Il carattere Univers, disegnato dallo svizzero Adrian Frutiger nel 1957, nelle sue varianti originarie individuate da numeri progressivi.

squadra squadra squadra

Helvetica

Garamond

Times

Alcuni caratteri, pur avendo lo stesso corpo, sono costruiti con un diverso rapporto fra occhio e aste discendenti e ascendenti e quindi hanno una diversa leggibilità.

## ESEMPI D'USO DI CARATTERI DA EDITORIA

Lorem ipsum dolor sit amet, consectetur adipiscing elit, sed diam nonum eismod tincidunt ut laoreet dolore magna aliquam erat volutpat. Lorem ipsum dolor sit amet, consectetur adipiscing elit, sed diam nonum.

Garamond, chiaro tondo,  
c. 12 pt, interlinea standard

Euismod tincidunt ut laoreet dolore magna aliquam erat volutpat. Lorem ipsum dolor sit amet, consectetur adipiscing elit, sed diam nonum eismod tincidunt ut laoreet dolore.

Lorem ipsum dolor sit amet, consectetur adipiscing elit.

Lorem ipsum dolor sit amet, consectetur adipiscing elit, sed diam nonum eismod tincidunt ut laoreet dolore magna aliquam erat volutpat. Lorem ipsum dolor sit amet, consectetur adipiscing elit, sed diam nonum.

Lorem ipsum dolor sit amet, consectetur adipiscing elit, sed diam nonum eismod tincidunt ut laoreet dolore magna aliquam erat volutpat. Lorem ipsum dolor sit amet, consectetur adipiscing elit, sed diam nonum.

Times, chiaro tondo, c. 12 pt,  
interlinea standard

Euismod tincidunt ut laoreet dolore magna aliquam erat volutpat. Lorem ipsum dolor sit amet, consectetur adipiscing elit, sed diam nonum eismod tincidunt ut laoreet dolore.

Lorem ipsum dolor sit amet, consectetur adipiscing elit.

Lorem ipsum dolor sit amet, consectetur adipiscing elit, sed diam nonum eismod tincidunt ut laoreet dolore magna aliquam erat volutpat. Lorem ipsum dolor sit amet, consectetur adipiscing elit, sed diam nonum.

Lorem ipsum dolor sit amet, consectetur adipiscing elit, sed diam nonum eismod tincidunt ut laoreet dolore magna aliquam erat volutpat. Lorem ipsum dolor sit amet, consectetur adipiscing elit, sed diam nonum.

Bembo, chiaro tondo, c. 12 pt,  
interlinea standard

Euismod tincidunt ut laoreet dolore magna aliquam erat volutpat. Lorem ipsum dolor sit amet, consectetur adipiscing elit, sed diam nonum eismod tincidunt ut laoreet dolore.

Lorem ipsum dolor sit amet, consectetur adipiscing elit.

Lorem ipsum dolor sit amet, consectetur adipiscing elit, sed diam nonum eismod tincidunt ut laoreet dolore magna aliquam erat volutpat. Lorem ipsum dolor sit amet, consectetur adipiscing elit, sed diam nonum.

Lorem ipsum dolor sit amet, consectetur adipiscing elit, sed diam nonum eismod tincidunt ut laoreet dolore magna aliquam erat volutpat. Lorem ipsum dolor sit amet, consectetur adipiscing elit, sed diam nonum.

Helvetica, chiaro tondo, c. 12 pt,  
interlinea standard

Eismod tincidunt ut laoreet dolore magna aliquam erat volutpat. Lorem ipsum dolor sit amet, consectetur adipiscing elit, sed diam nonum eismod tincidunt ut laoreet dolore.

Lorem ipsum dolor sit amet, consectetur adipiscing elit. Lorem ipsum dolor sit amet, consectetur adipiscing elit, sed diam nonum eismod tincidunt ut laoreet dolore magna aliquam erat volutpat. Lorem ipsum dolor sit amet, consectetur adipiscing elit, sed diam nonum.

Lorem ipsum dolor sit amet, consectetur adipiscing elit, sed diam nonum eismod tincidunt ut laoreet dolore magna aliquam erat volutpat. Lorem ipsum dolor sit amet, consectetur adipiscing elit, sed diam nonum.

Gill, chiaro tondo, c. 12 pt,  
interlinea standard

Eismod tincidunt ut laoreet dolore magna aliquam erat volutpat. Lorem ipsum dolor sit amet, consectetur adipiscing elit, sed diam nonum eismod tincidunt ut laoreet dolore.

Lorem ipsum dolor sit amet, consectetur adipiscing elit. Lorem ipsum dolor sit amet, consectetur adipiscing elit, sed diam nonum eismod tincidunt ut laoreet dolore magna aliquam erat volutpat. Lorem ipsum dolor sit amet, consectetur adipiscing elit, sed diam nonum.

Lorem ipsum dolor sit amet, consectetur adipiscing elit, sed diam nonum eismod tincidunt ut laoreet dolore magna aliquam erat volutpat. Lorem ipsum dolor sit amet, consectetur adipiscing elit, sed diam nonum.

Futura, chiaro tondo, c. 12 pt,  
interlinea standard

Eismod tincidunt ut laoreet dolore magna aliquam erat volutpat. Lorem ipsum dolor sit amet, consectetur adipiscing elit, sed diam nonum eismod tincidunt ut laoreet dolore.

Lorem ipsum dolor sit amet, consectetur adipiscing elit. Lorem ipsum dolor sit amet, consectetur adipiscing elit, sed diam nonum eismod tincidunt ut laoreet dolore magna aliquam erat volutpat. Lorem ipsum dolor sit amet, consectetur adipiscing elit, sed diam nonum.



## L'INTERLINEATURA

Interlineare un testo significa aumentare lo spazio fra una linea e l'altra, sterlineare significa diminuirlo. I programmi di impaginazione (come XPress) hanno una impostazione di base cui al corpo di ciascun carattere corrisponde un'interlinea standard (misurata sempre in punti tipografici).

Quando lo si ritiene necessario l'interlinea può essere aumentato o ridotto. Generalmente viene ridotta nel caso in cui la giustezza è corta o il carattere ha un "occhio" piccolo (altezza del minuscolo ridotta rispetto alle lettere discendenti o ascendenti); viene accresciuta nel caso in cui la giustezza è lunga o il carattere ha un "occhio" grande.

Ai fini della leggibilità si considera ottimale un testo la cui giustezza contenga otto/dieci parole.

In alcuni casi l'interlineatura è aumentata o ridotta per accentuare particolari modelli di impaginazione, al di là della facilità o comodità di lettura. Le prove in fase di progettazione devono considerare opportunamente i rapporti tra formato, margini, corpo del testo, giustezza e interlinea.

## LA SPAZIATURA

Spaziare un testo significa interporre più spazio tra una parola e l'altra o tra una lettera e l'altra (nei programmi di impaginazione tale operazione si effettua modificando i parametri del **track**, che regola la quantità di spazio a destra di ciascun carattere, e del **kern**, che permette di regolare la quantità di spazio tra due caratteri). Lo spazio corretto fra parola e parola corrisponde a quello occupato dalla lettera "i". In alcuni casi si opera correggendo esteticamente lo spazio tra alcune lettere, come ad esempio le combinazioni AT, AV, LV e LT. Con la diffusione della composizione informatica molti caratteri prevedono tali correzioni automaticamente.

Per i caratteri lineari o a bastoni è preferibile avere una spaziatura ridotta rispetto allo standard.

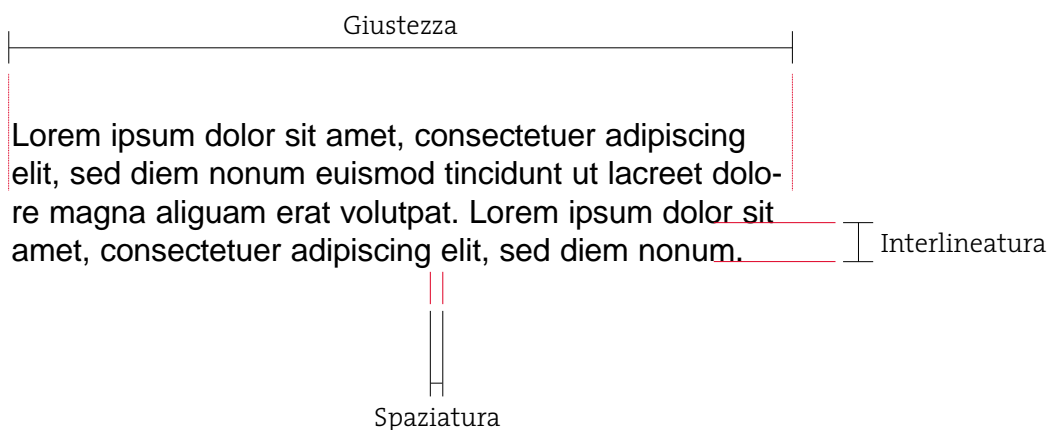

## COMPOSIZIONE DEL TESTO

La **composizione a bandiera** consente di mantenere costante la spaziatura tra parola e parola. L'ultima parola della riga che non può esservi contenuta, viene portata a capo. La composizione del testo a **pacchetto** consente una spaziatura regolare all'interno della riga, ma può essere leggermente diversa fra riga e riga. Questo perché lo spazio residuo a fine riga (per l'impossibilità di inserire una parola o una sillaba) viene automaticamente suddiviso fra tutti gli spazi fra parola e parola contenuti nella riga stessa. Tale imprecisione, più evidente nei testi composti in giustezza corta rispetto all'altezza del carattere, deve essere corretta considerando l'estetica della pagina di testo.

Inoltre un testo può essere impaginato a **epigrafe**, ovvero centrando rispetto alla giustezza le righe di testo, oppure a **sagoma**, ovvero distribuendo le righe di testo lungo il perimetro di un'immagine o di un disegno. In alcune pubblicazioni, a fine capitolo, si adotta la composizione a **finalino**.

Lorem ipsum dolor sit amet, consectetur adipiscing elit, sed diam nonum eismod tincidunt ut laoreet dolore magna aliquam erat volutpat. Lorem ipsum dolor sit amet, consectetur adipiscing elit, sed diam nonum.

Composizione del testo a bandiera a sinistra.

Euismod tincidunt ut laoreet dolore magna aliquam erat volutpat. Lorem ipsum dolor sit amet, consectetur adipiscing elit, sed diam nonum eismod tincidunt ut laoreet dolore.

Lorem ipsum dolor sit amet, consectetur adipiscing elit.

Lorem ipsum dolor sit amet, consectetur adipiscing elit, sed diam nonum eismod tincidunt ut laoreet dolore magna aliquam erat volutpat. Lorem ipsum dolor sit amet, consectetur adipiscing elit, sed diam nonum.

>Lorem ipsum dolor sit amet, consectetur adipiscing elit, sed diam nonum eismod tincidunt ut laoreet dolore magna aliquam erat volutpat. Lorem ipsum dolor sit amet, consectetur adipiscing elit, sed diam nonum.

Composizione del testo a pacchetto.

Euismod tincidunt ut laoreet dolore magna aliquam erat volutpat. Lorem ipsum dolor sit amet, consectetur adipiscing elit, sed diam nonum eismod tincidunt ut laoreet dolore.

Lorem ipsum dolor sit amet, consectetur adipiscing elit. Lorem ipsum dolor sit amet, consectetur adipiscing elit, sed diam nonum eismod tincidunt ut laoreet dolore magna aliquam erat volutpat. Lorem ipsum dolor sit amet, consectetur adipiscing elit, sed diam nonum.

Lorem ipsum dolor sit amet, consectetur adipiscing elit,  
 sed diem nonum euismod tincidunt ut laoreet dolore magna  
 aliquam erat volutpat. Lorem ipsum dolor sit amet,  
 consectetur adipiscing elit, sed diem nonum.

Composizione del testo a epi-  
 grafe.

Lorem ipsum dolor sit amet, consectetur adipiscing elit, sed  
 diem nonum euismod tincidunt ut laoreet dolore magna aliquam  
 erat volutpat. Lorem ipsum dolor sit amet, consectetur adipi-  
 scing elit, sed diem nonum.

Composizione del testo a fina-  
 lino.

Euismod tincidunt ut laoreet dolore magna aliquam erat volut-  
 pat. Lorem ipsum dolor sit amet, consectetur adipiscing  
 elit, sed diem nonum euismod tincidunt ut laoreet  
 dolore. Lorem ipsum dolor sit amet,  
 consectetur adipiscing elit.  
 Lorem ipsum dolor sit  
 amet, consectetur  
 adipiscing  
 elit.

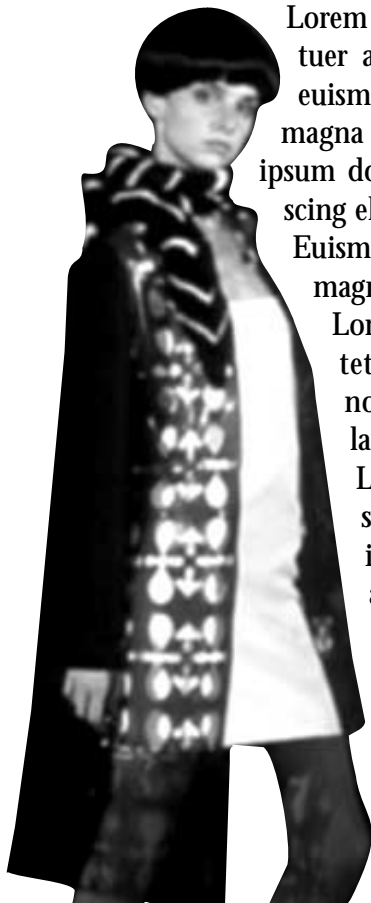

Lorem ipsum dolor sit amet, consecte-  
 tuer adipiscing elit, sed diem nonum  
 euismod tincidunt ut laoreet dolore  
 magna aliquam erat volutpat. Lorem  
 ipsum dolor sit amet, consectetur adipi-  
 scing elit, sed diem nonum.

Composizione del testo a sago-  
 ma.

Euismod tincidunt ut laoreet dolore  
 magna aliquam erat volutpat.

Lorem ipsum dolor sit amet, consec-  
 tetuer adipiscing elit, sed diem  
 nonum euismod tincidunt ut  
 laoreet dolore.

Lorem ipsum dolor sit amet, con-  
 sectetuer adipiscing elit. Lorem  
 ipsum dolor sit amet, consectetur  
 adipiscing elit, sed diem nonum  
 euismod tincidunt ut laoreet  
 dolore magna aliquam erat  
 volutpat. Lorem ipsum dolor sit  
 amet, consectetur adipiscing  
 elit, sed diem nonum.

## PASSARE DALL'ORIGINALE ALLA COMPOSIZIONE

Prima di passare tutto il testo alla composizione è buona norma fare delle prove con dei testi campione. Una certa quantità di testo viene composta, per verificare le scelte del carattere, del suo corpo e dell'interlineatura, la giustezza e, ovviamente, il formato della pubblicazione, i margini e la gabbia (o griglia) con la quale impaginare.

Quantificare il numero di pagine complessivo della pubblicazione è importante per valutare i costi di produzione. In questo modo si possono prendere in considerazione alcune modifiche da apportare alla pubblicazione, come ad esempio la riduzione del corpo o una differente giustezza.

Per calcolare il numero di pagine che potrà occupare un determinato testo, in rapporto alla prestabilita prova di impaginazione, si procede in questo modo:

1. si contano le battute per riga (compresi gli spazi bianchi tra parola e parola) e si moltiplicano per il numero di righe comprese nella pagina del testo originale. Moltiplicando il risultato per il numero dei fogli del testo originale si otterrà il numero complessivo delle battute. Se il testo è impaginato a bandiera si terrà conto del numero medio di battute.

Per esempio: il testo originale è di 80 pagine, di 30 righe di 60 battute per ciascuna pagina, conterrà circa 144.000 battute;

2. il numero delle battute complessive viene diviso per il numero delle battute contenute nella pagina campione (ad esempio 2100), da cui risultano 69 pagine totali (da portare a 72, per ragioni pratiche in fase di stampa).

3. Riepilogando:

<b>Testo originale:</b>	60	battute per riga
	30 x	righe per pagina
	<hr/>	
	1800 =	<b>battute per pagina</b>
	1800	battute per pagina
	80 x	pagine
	<hr/>	
	144.000 =	<b>battute totali</b>
<b>Impaginato:</b>	70	battute per riga
	30 x	righe per pagina
	<hr/>	
	2100 =	<b>battute per pagina</b>

$$144.000 : 2100 = 68,6 \text{ (quindi 69 pagine totali)}$$

## FORMATI

Per impostare un prodotto editoriale si deve tenere conto di elementi di carattere economico e tecnico come anche del mercato cui il prodotto è destinato. Il formato è determinato dal tipo di macchina da stampa così da consentirne l'impiego più economico e ridurre gli sprechi di carta.

I formati standard dei fogli da stampa offset sono: 70x100 cm e 64x88 cm.

	35		
25			

I formati più comuni per riviste o libri si ricavano dal formato 70x100 cm. In grigio sono indicati i formati leggermente superiori a quelli finiti, in ragione della rifilatura.

I formati finiti potranno essere, quindi, 24x34 o 17x24 cm e relativi multipli e sottomultipli o formati leggermente inferiori.

	17,5		
25			

Le parti interne e della copertina del libro.

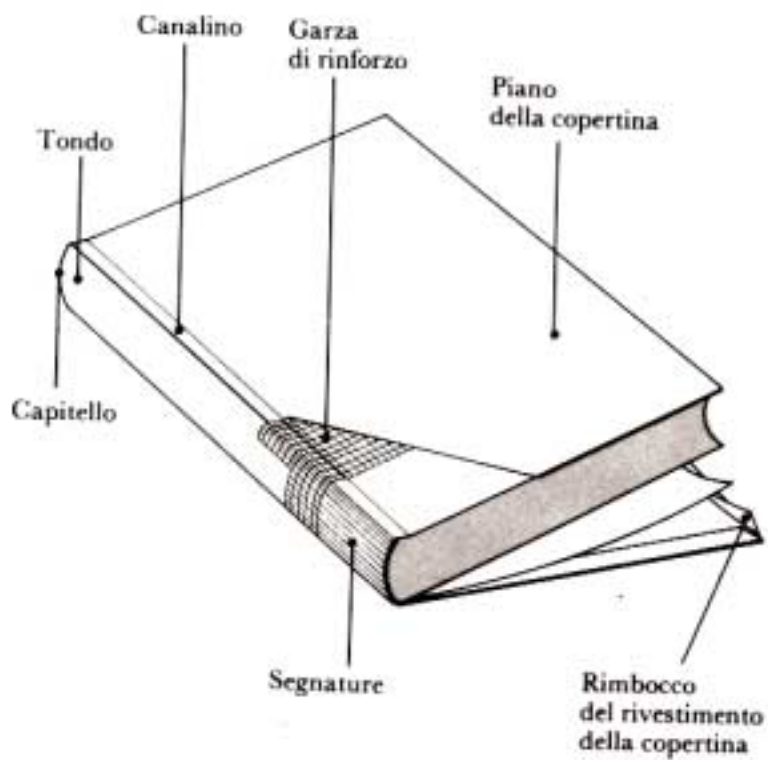
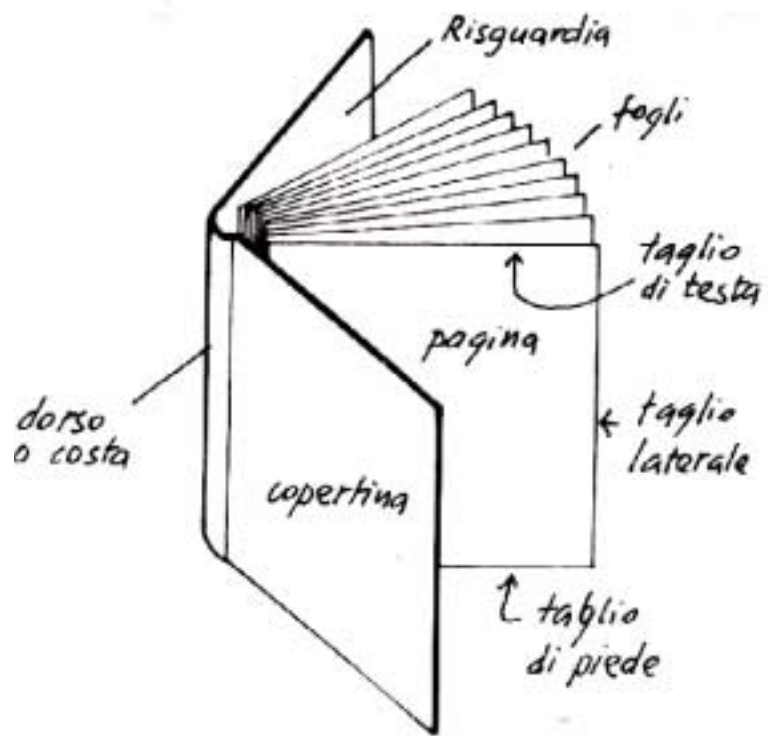

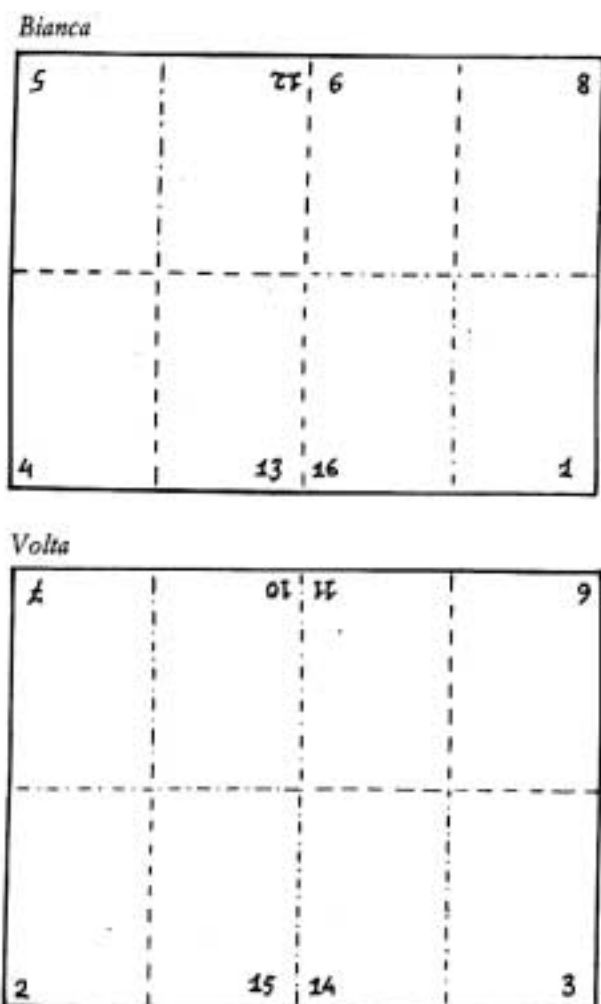
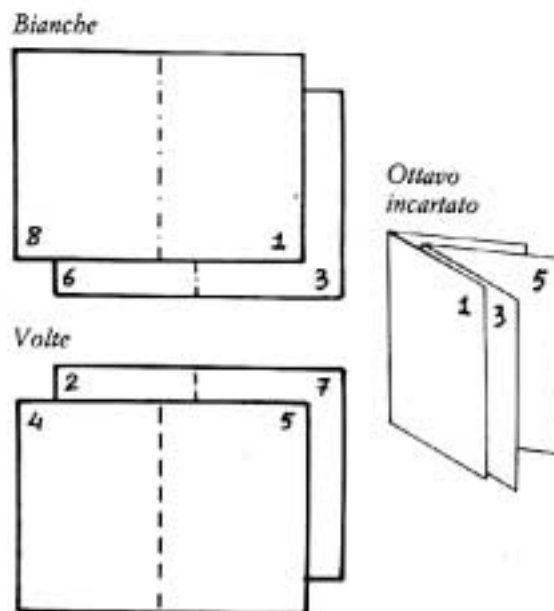
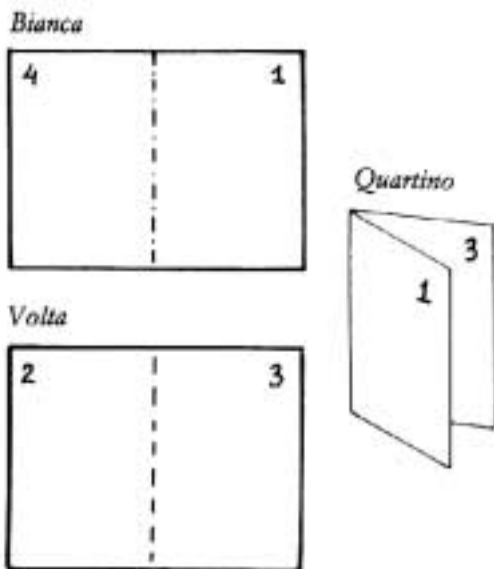

*Sedicesimo piegato*



### La piega del foglio stampato

La sequenza delle pagine sul foglio stampato non segue l'ordine di apparizione che verrà a trovarsi sul prodotto finito. Più sono le pagine e maggiore è la difficoltà di procedere al montaggio per la stampa senza predisporre uno schema. Nel primo caso abbiamo la bianca e la volta di un quartino dove la sequenza è semplice. Lo è di meno già nel secondo caso, un ottavo ottenuto con due quartini allestito ad incarto come nel caso di lavori realizzati con la fotocopiatrice.

Nel terzo caso, un foglio unico con sedici pagine, la sistemazione delle pagine va imposta seguendo lo schema qui riprodotto della bianca e della volta del foglio.

*Punto metallico laterale*



*Punto metallico in piega*

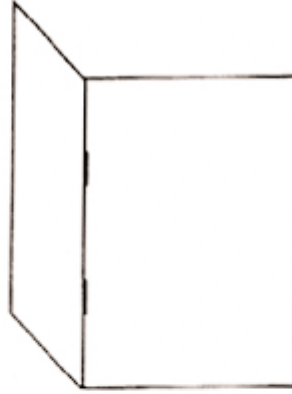

*Listello*

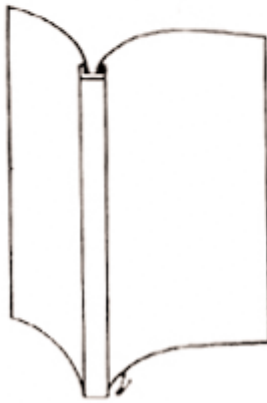

*Ad anelli*

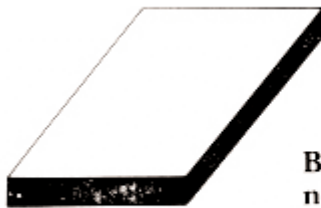
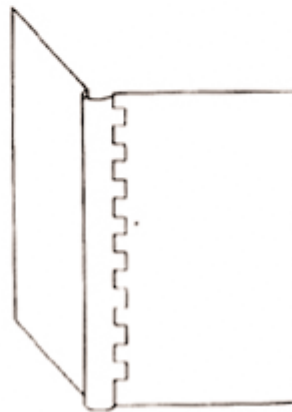

**Brossura normale.**

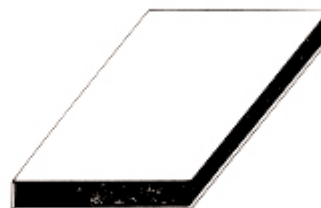

**Brossura con unghia  
(copertina leggermente  
più grande della  
parte interna).**



**Brossura con  
copertina con  
bandelle (lembi  
rientrati).**



## L'IMPAGINAZIONE

Uno dei formati finiti più utilizzati corrisponde all'Uni A4 (21x19,7 cm), che può essere utilizzato per libri, stampati commerciali e pubblicazioni periodiche.

I metodi per suddividere l'area da destinare al testo (ed eventualmente a immagini o didascalie) sono differenti, nel rispetto della buona forma del prodotto finale.

Occorre innanzitutto considerare le parti da lasciare bianche, i **margini**, che sono così denominate: **testa** (in alto), **piede** (in basso), **cucitura** (l'interno della pagina) ed **esterno** (esterno della pagina).

Il metodo più rapido è quello delle due diagonali che consente di avere una suddivisione dei margini in un rapporto di 1/3, per le i margini verticali, e di 2/3, per quelli orizzontali, secondo i principi della sezione aurea; analogamente si hanno rapporti di 2/5 e 3/5 oppure 3/7 e 4/7.

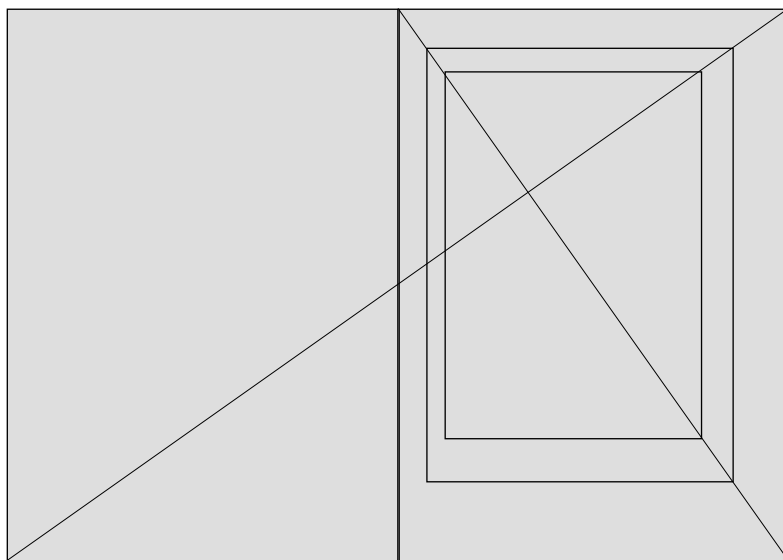
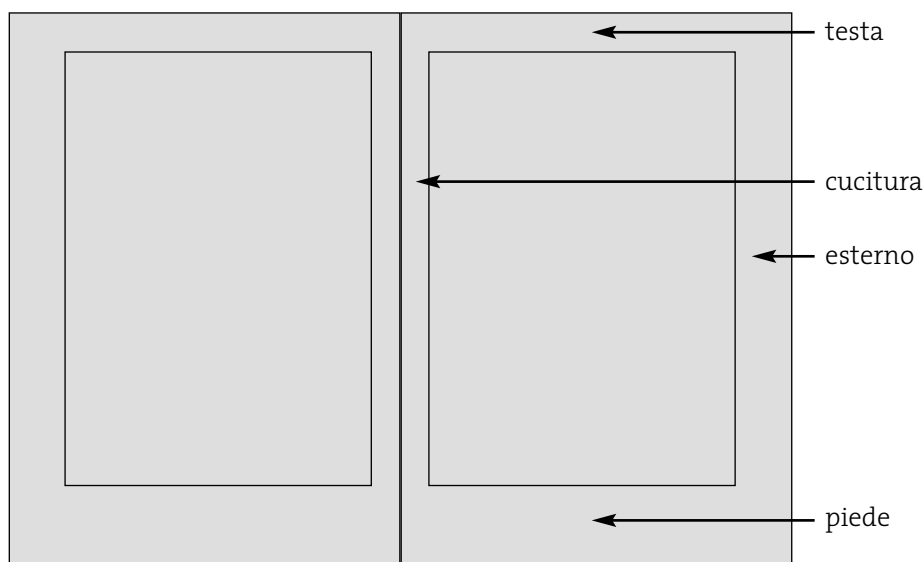

Il metodo della diagonale consente di suddividere lo spazio delle pagine secondo il principio della sezione aurea. Il rapporto dei margini è quello di 1/3 - 2/3. Il margine esterno è sempre (circa) il doppio di quello in cucitura, come quello al piede rispetto a quello di testa.

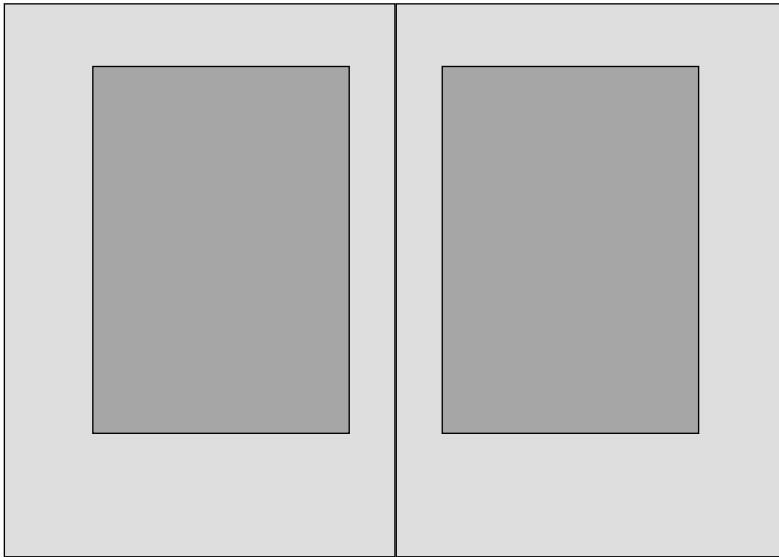

Lo spazio ricavato nella pagina di destra con il metodo della diagonale viene riportato simmetricamente nella pagina di sinistra.

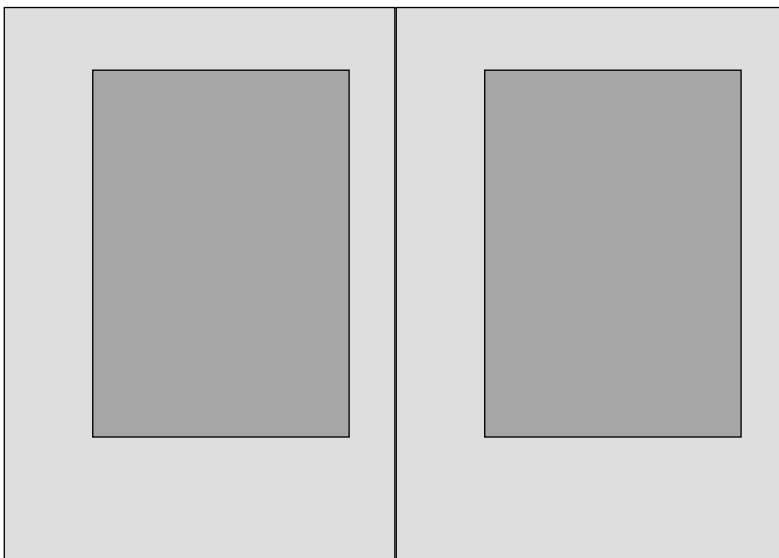

I margini della pagina di destra restano uguali anche nella pagina di destra (gabbia asimmetrica).

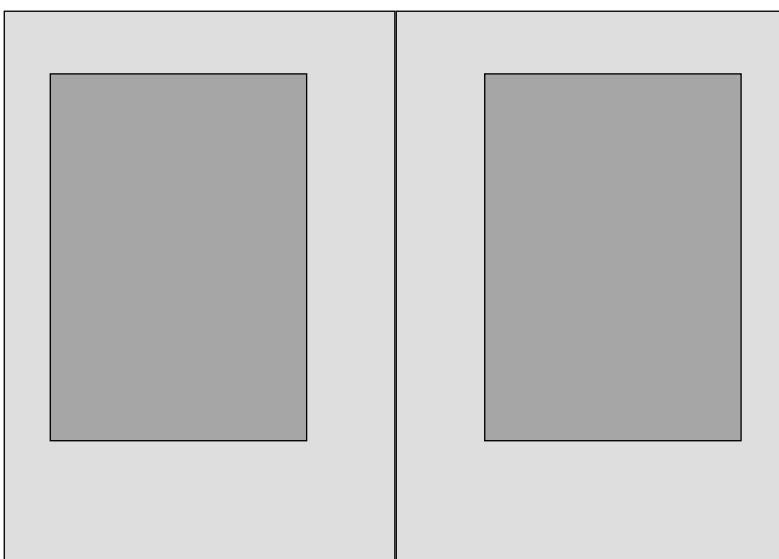

I margini esterni e in cucitura sono invertiti (la composizione avrà maggiore tensione).

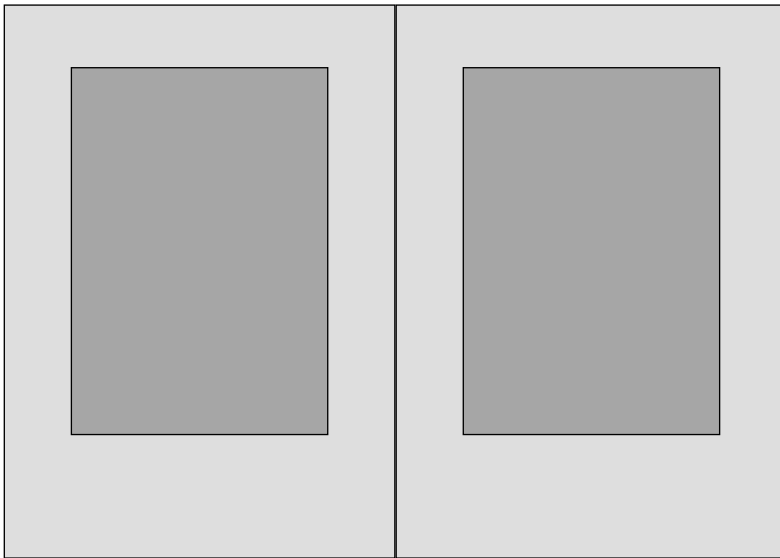

I margini in cucitura e esterni sono uguali.

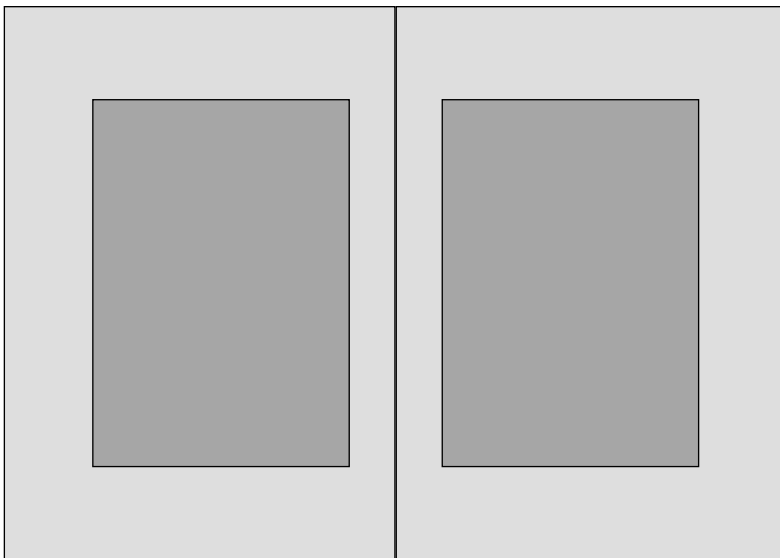

I margini in testa e al piede sono uguali.

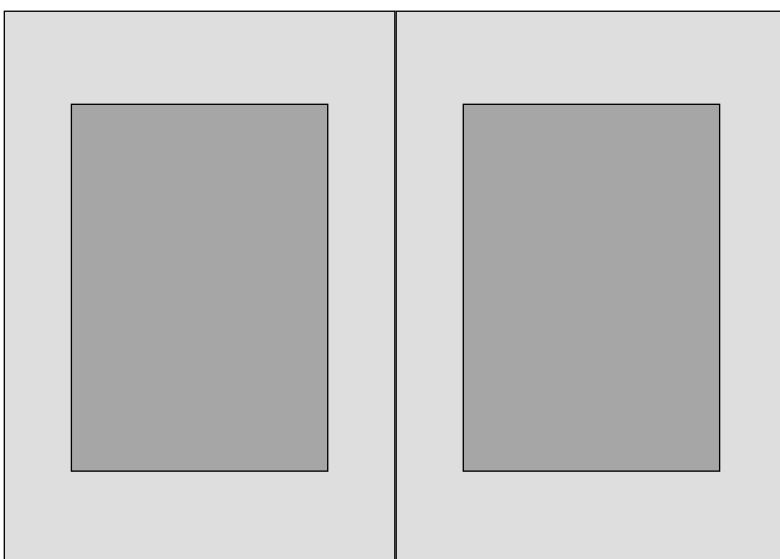

I margini in testa e al piede sono uguali, come quelli esterni e in cucitura.

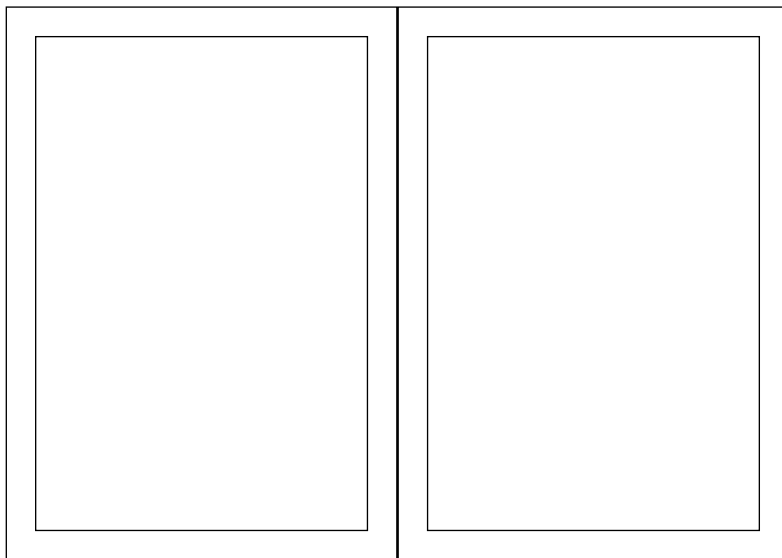

Si consideri, ora, un ingombro all'interno del formato 21x29,7 cm che ha margini costanti su tutti e quattro i lati, come spesso capita in pubblicazioni, libri o riviste, di tipo moderno.

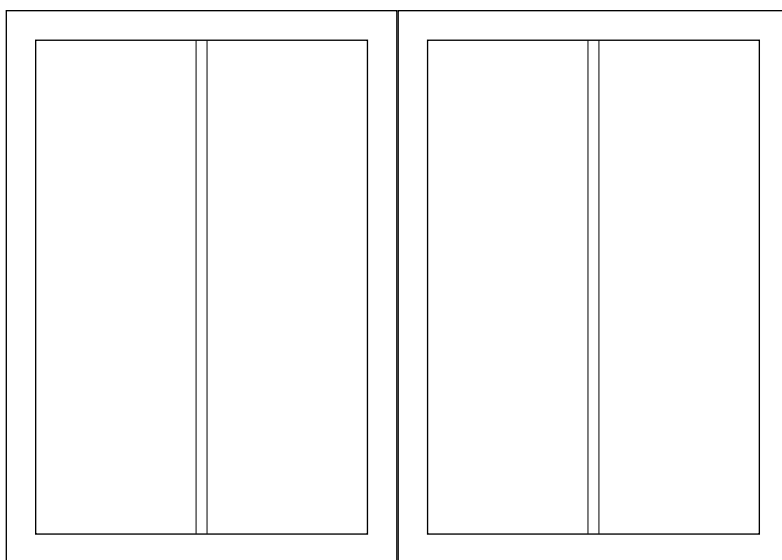

La suddivisione in colonne consente di distribuire i contenuti in modo funzionale e di rendere più varie le pagine. La distanza tra le colonne è costante ed è pari a circa  $1/3$  della misura dei margini.

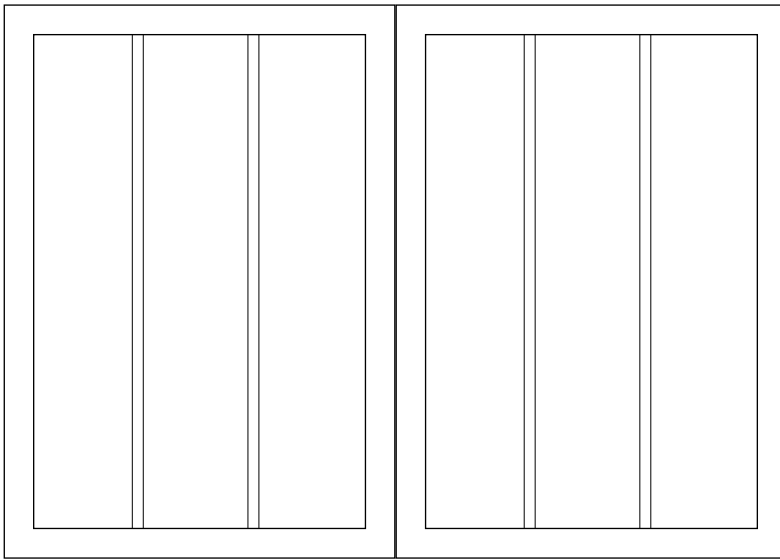

In questa pagina sono altri esempi di suddivisione a 3, 4 o 5 colonne con la distanza tra le colonne sempre pari a  $1/3$  dei margini.

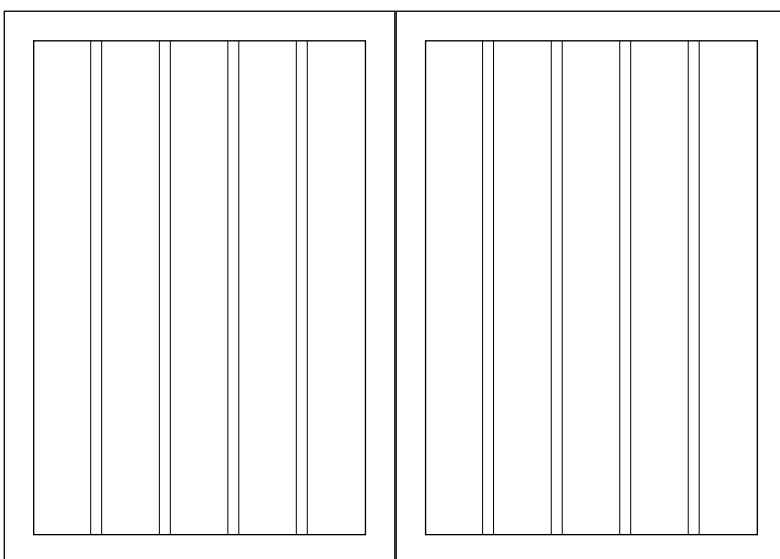
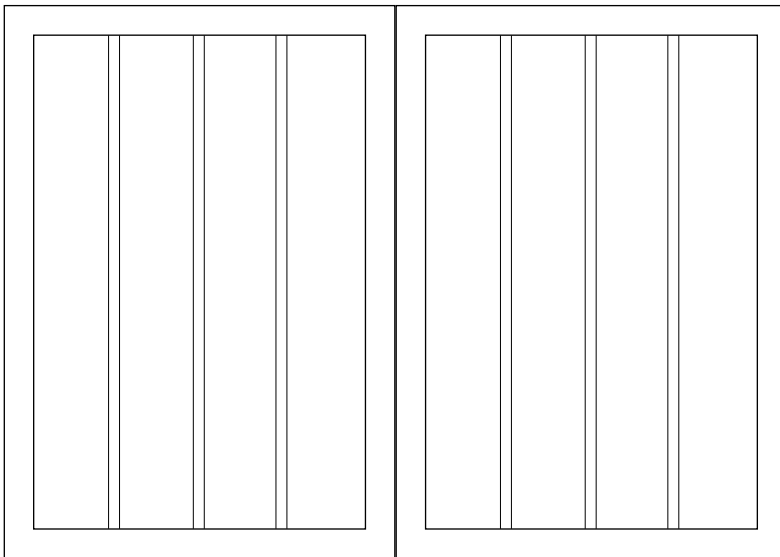

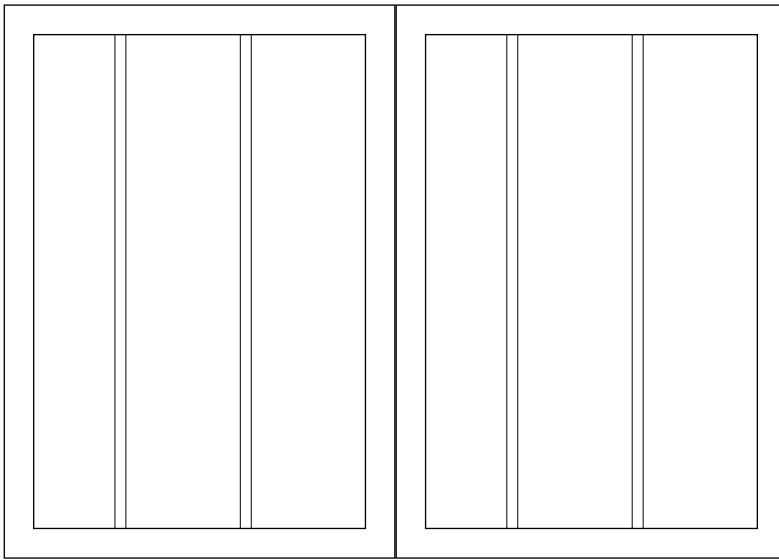

In alcuni casi per gestire differenti tipi di contenuti e quindi enfatizzare i livelli di lettura, è opportuno progettare gabbie con colonne di differente giustezza.

Nel primo caso la colonna di sinistra è pari a un quarto dello spazio e il rimanente è stato suddiviso in due parti.

Nel secondo caso, la prima colonna di sinistra è pari a un quinto dello spazio, mentre lo spazio rimanente è suddiviso in tre colonne.

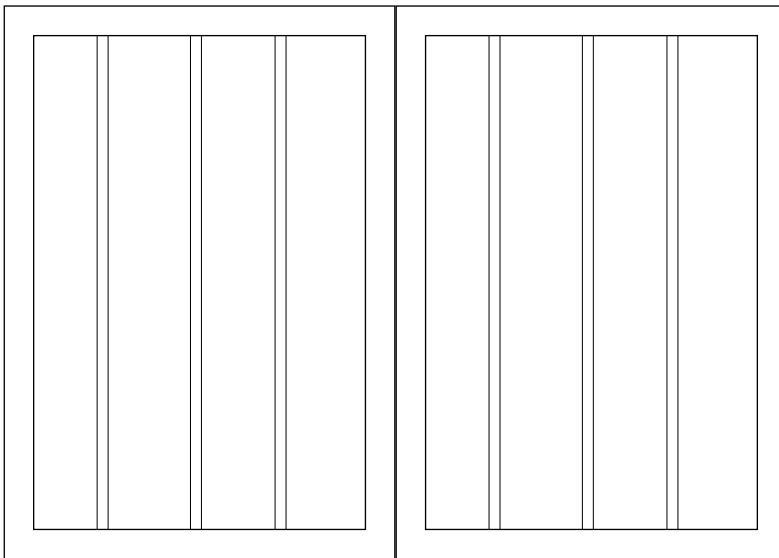

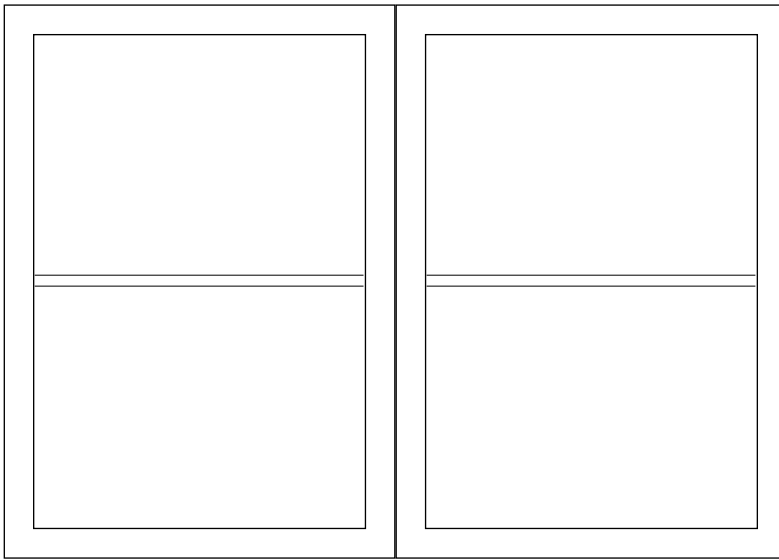

Analogamente si può procedere per suddividere lo spazio verticale. La distanza tra i vari spazi è sempre pari a  $\frac{1}{3}$  dei margini.

A seguire lo spazio verticale è suddiviso in 2, 3, 4, 5, 6 e 7 parti.

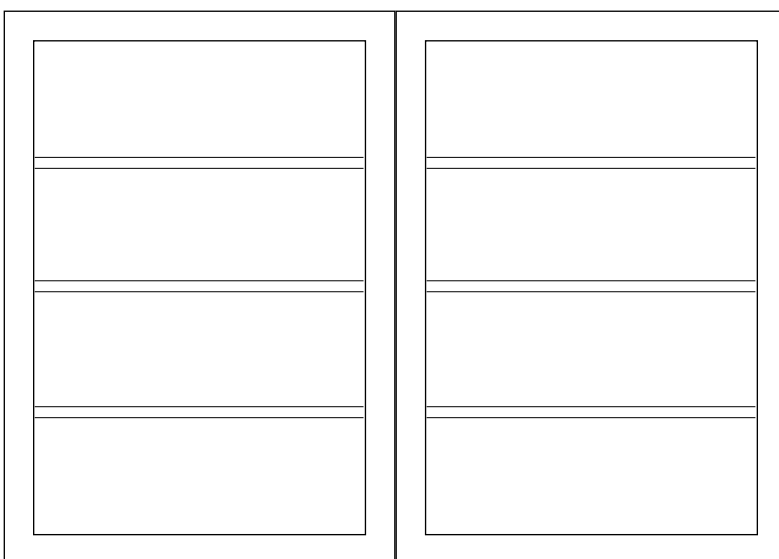
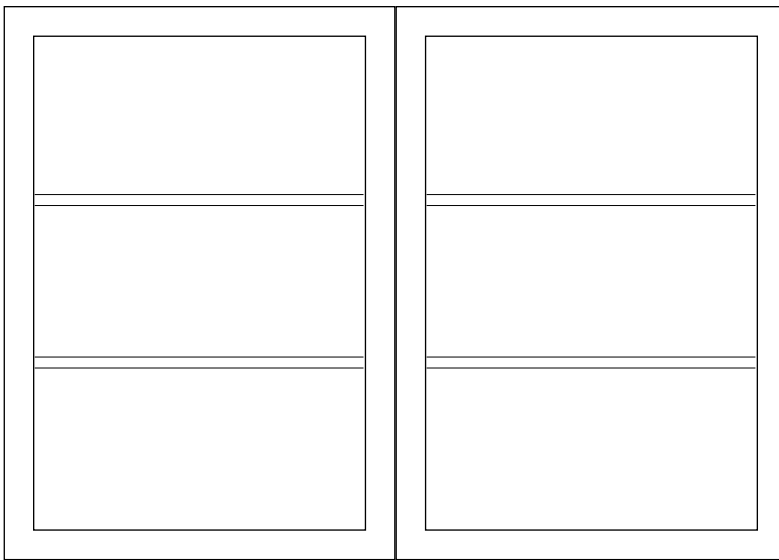





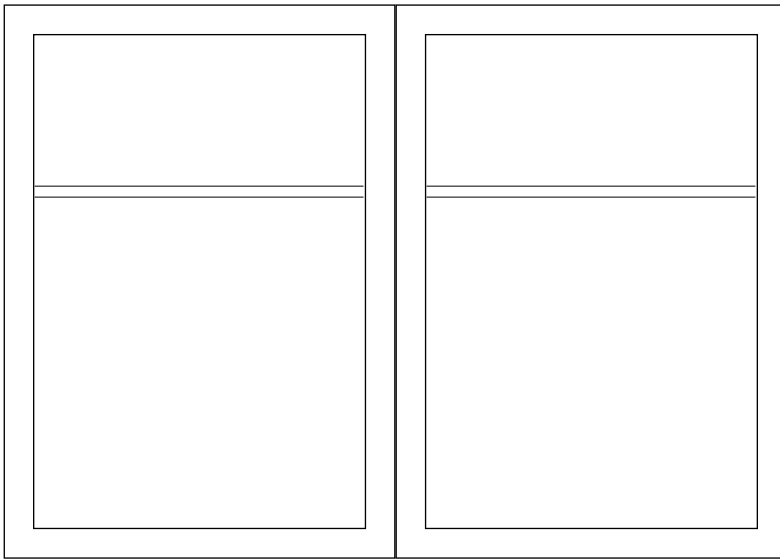

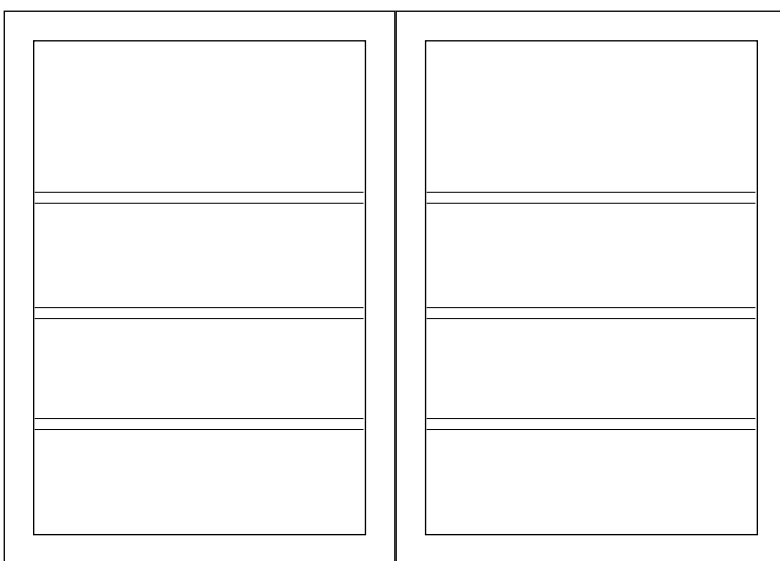
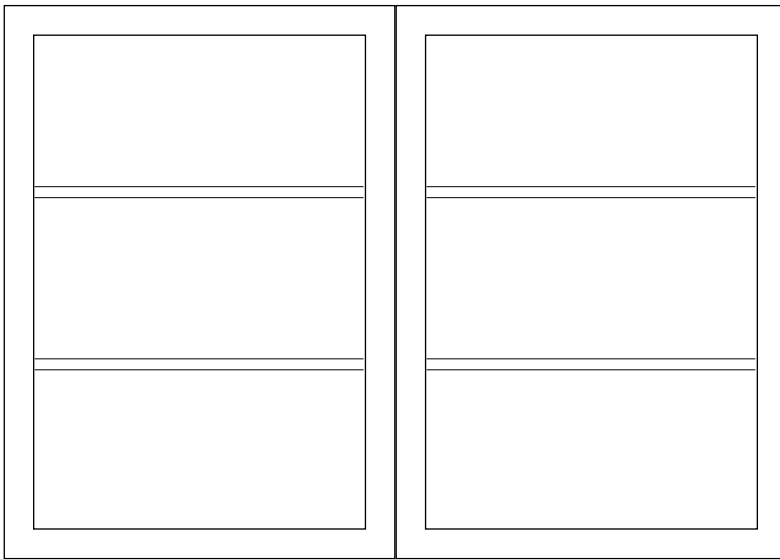

In questi tre esempi la parte inferiore dell'ingombro è costituito da un quadrato (soluzione che può essere utilizzata per pubblicazioni o cataloghi d'arte, per disporre le fotografie o i disegni), suddiviso poi in due o tre parti.

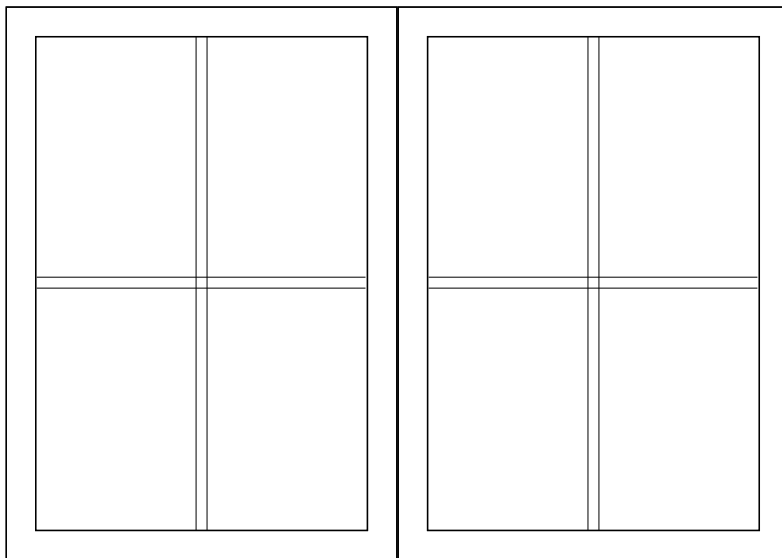

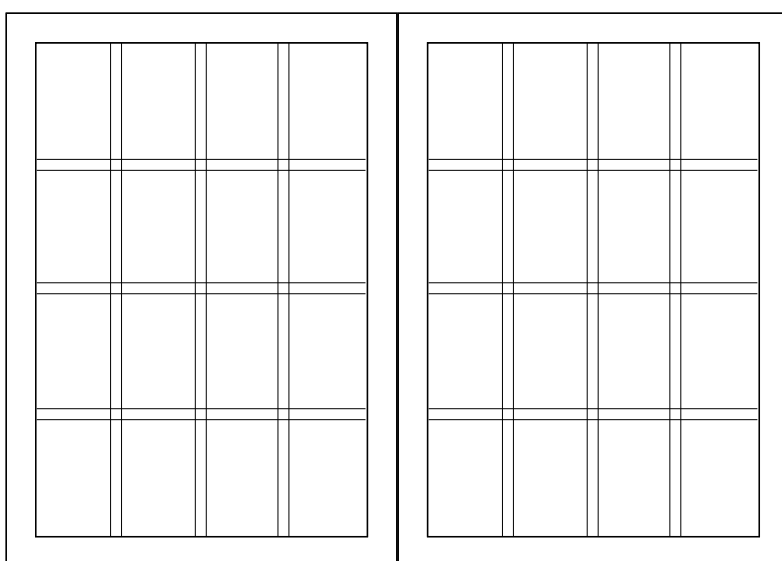
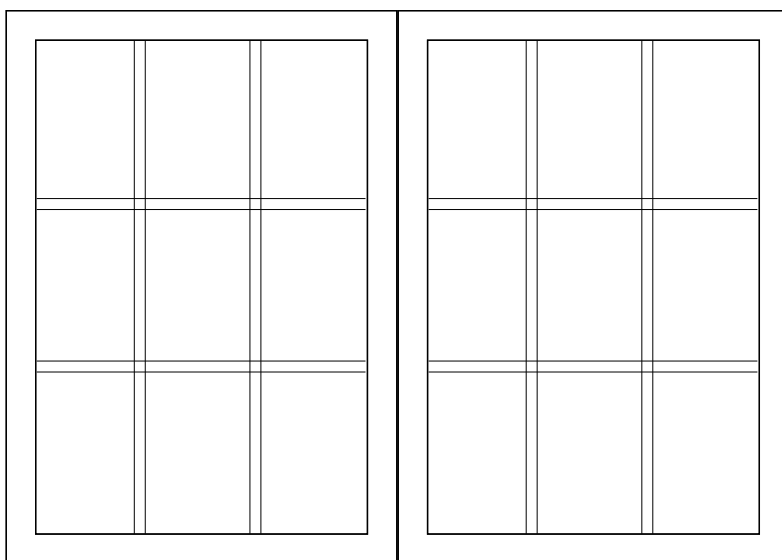

Sovrapponendo la suddivisione in colonne a quella degli spazi verticali, si ottengono varie soluzioni di gabbia o griglia per impaginare testi, immagini, fotografie o disegni, con relative didascalie.





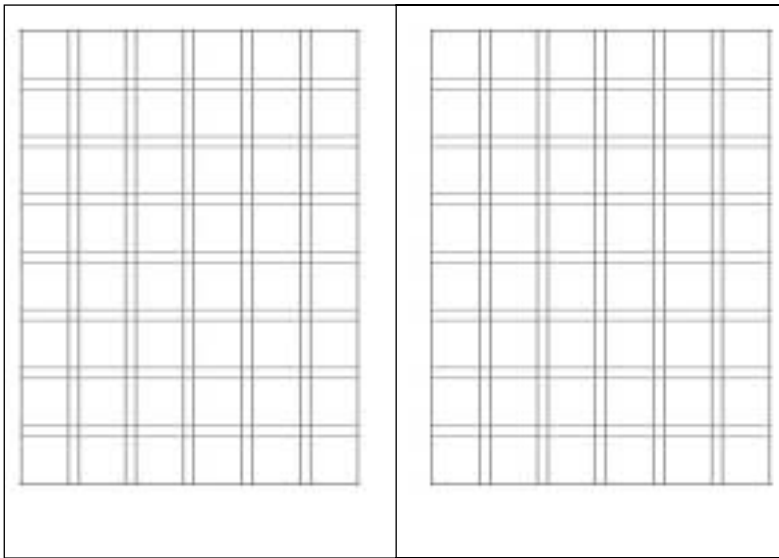



Questo esempio mostra un'applicazione di quanto visto fino ad ora.

I margini sono l'uno il doppio dell'altro: in cucitura il margine è il doppio di quello esterno, mentre al piede è doppio di quello in testa.

L'ingombro è suddiviso in 6 colonne per poter isolare le colonne di testo e le didascalie (1/3 del totale).

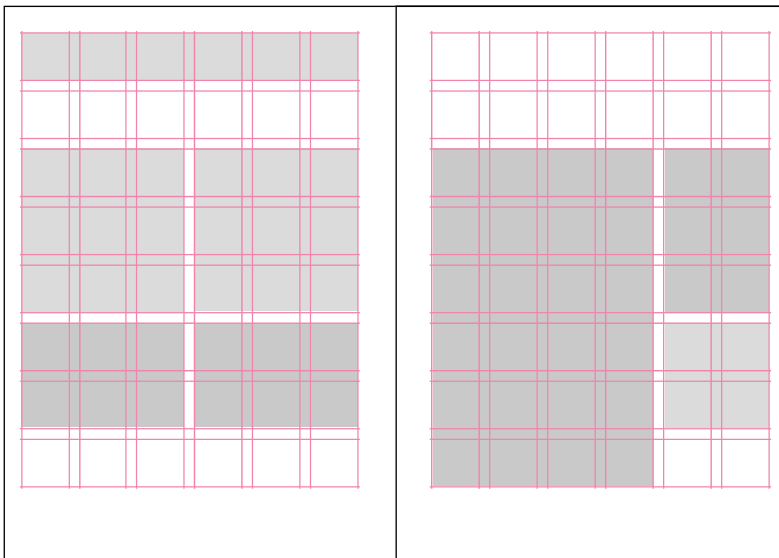
Lo spazio verticale è suddiviso invece in 9 parti: la prima parte superiore è per l'ingombro del titolo, segue una parte bianca in cui è posizionato il numero della pagina, le seguenti sono per il testo, le immagini e le didascalie, che occupano sempre due colonne. Ne deriva un impaginato ordinato, costruito su moduli quadrati, sufficientemente flessibile per impaginare immagini e disegni.



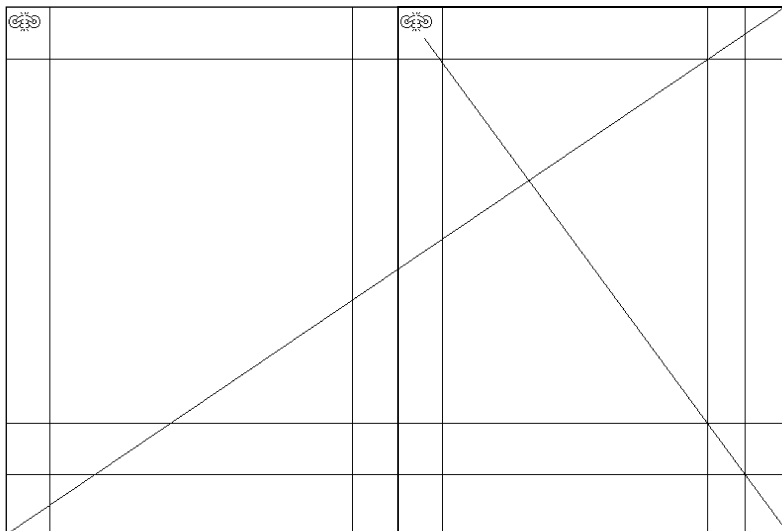

Il progetto di questo libro, invece, pur considerando in partenza il metodo della sezione aurea, ha richiesto qualche aggiustamento di carattere estetico.

Il concetto è quello di dare dinamicità alle pagine, rispettandone anche gli spazi bianchi.

L'ingobro del testo, impaginato con bandiera a sinistra, occupa lo spazio ricavato con le diagonali, per poi sfiorare nella colonna di sinistra (indicata con il grigio più chiaro);

il corpo del testo è di 13 pt, con un carattere dall'"occhio" molto accentuato, per cui è stato necessario aumentare leggermente la giustezza, per inserire un numero sufficiente di parole e rispettare così la leggibilità del testo.

Infine il numero di pagina è inserito verso l'interno, tenendo conto delle guide ricavate dalle diagonali, per accentuare la dinamicità della composizione.

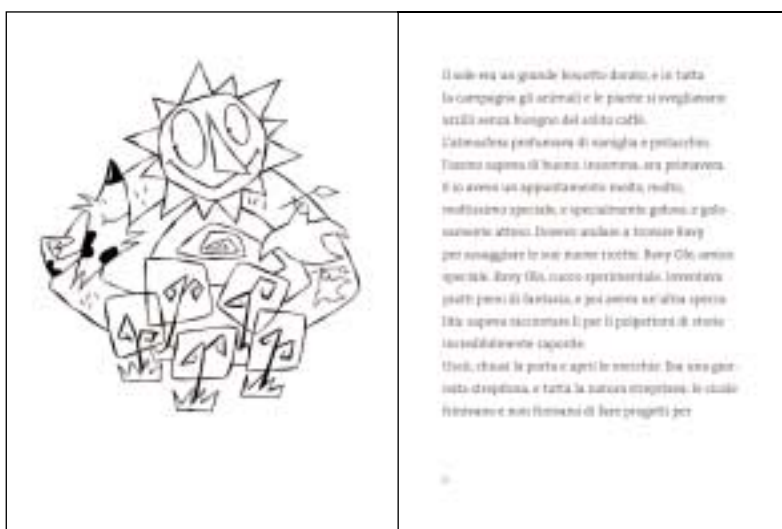
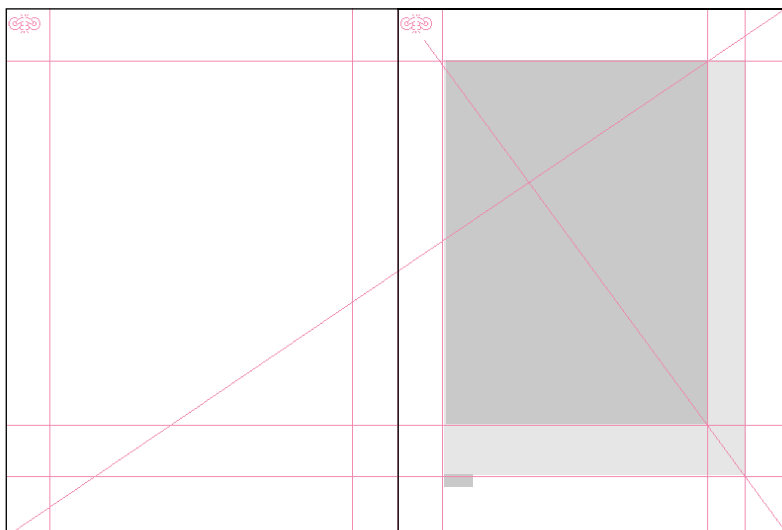

Lorem ipsum dolor sit amet,consectetuer adipiscing elit, sed diem nonum euismod tincidunt ut lacreet dolore magna aliquam erat volutpat. Lorem ipsum dolor sit amet, consectetuer adipiscing elit, sed diem nonum. Euismod tincidunt ut lacreet dolore magna aliquam erat volutpat. Lorem ipsum dolor sit amet, consectetuer adipiscing elit, sed diem nonum euismod tincidunt ut lacreet dolore. Lorem ipsum dolor sit amet,consectetuer adipiscing elit, sed diem nonum euismod tincidunt ut lacreet dolore magna aliquam erat volutpat.

### Primo capitolo

Lorem ipsum dolor sit amet, consectetuer adipiscing elit, Lorem ipsum dolor sit amet,consectetuer adipiscing elit, sed diem nonum euismod tincidunt ut lacreet dolore magna aliquam erat volutpat. Lorem ipsum dolor sit amet, consectetuer adipiscing elit, sed diem nonum. Lorem ipsum dolor sit amet,consectetuer adipiscing elit, sed diem nonum euismod tincidunt ut lacreet dolore magna aliquam erat volutpat. Lorem ipsum dolor sit amet, consectetuer adipiscing elit, sed diem nonum. Euismod tincidunt ut lacreet dolore magna aliquam erat volutpat.



interlinea  
di 2 righe

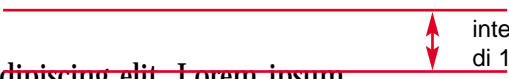

interlinea  
di 1 riga

Lorem ipsum dolor sit amet, consectetuer adipiscing elit, sed diem nonum euismod tincidunt ut lacreet dolore. Lorem ipsum dolor sit amet, consectetuer adipiscing elit, sed diem nonum euismod tincidunt ut lacreet dolore magna aliquam erat volutpat. Lorem ipsum dolor sit amet, consectetuer adipiscing elit, sed diem nonum. Euismod tincidunt ut lacreet dolore magna aliquam erat volutpat. Lorem ipsum dolor sit amet, consectetuer adipiscing elit, sed diem nonum euismod tincidunt ut lacreet dolore.

### Primo capitolo

Lorem ipsum dolor sit amet, consectetuer adipiscing elit, Lorem ipsum dolor sit amet,consectetuer adipiscing elit, sed diem nonum euismod tincidunt ut lacreet dolore magna aliquam erat volutpat. Lorem ipsum dolor sit amet, consectetuer adipiscing elit, sed diem nonum. Lorem ipsum dolor sit amet,consectetuer adipiscing elit, sed diem nonum euismod tincidunt ut lacreet dolore magna aliquam erat volutpat. Lorem ipsum dolor sit amet, consectetuer adipiscing elit, sed diem nonum. Euismod tincidunt ut lacreet dolore magna aliquam erat volutpat.

Lorem ipsum dolor sit amet, consectetur adipiscing elit, sed diam nonum eismod tincidunt ut lacreet dolore. Lorem ipsum dolor sit amet, consectetur adipiscing elit, sed diam nonum eismod tincidunt ut lacreet dolore magna aliquam erat volutpat. Lorem ipsum dolor sit amet, consectetur adipiscing elit, sed diam nonum. Eismod tincidunt ut lacreet dolore magna aliquam erat volutpat. Lorem ipsum dolor sit amet, consectetur adipiscing elit, sed diam nonum eismod tincidunt ut lacreet dolore.

Primo capitulo. Lorem ipsum dolor sit amet, consectetur adipiscing elit, Lorem ipsum dolor sit amet,consectetur adipiscing elit, sed diam nonum eismod tincidunt ut lacreet dolore magna aliquam erat volutpat. Lorem ipsum dolor sit amet, consectetur adipiscing elit, sed diam nonum. Lorem ipsum dolor sit amet,consectetur adipiscing elit, sed diam nonum eismod tincidunt ut lacreet dolore magna aliquam erat volutpat. Lorem ipsum dolor sit amet, consectetur adipiscing elit, sed diam nonum. Eismod tincidunt ut lacreet dolore magna aliquam erat volutpat. Lorem ipsum dolor sit amet, consectetur adipiscing elit, sed diam nonum eismod tincidunt ut lacreet dolore.

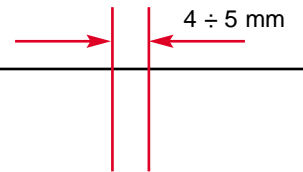

Lorem ipsum dolor sit amet, consectetur adipiscing elit, sed diam nonum euismod tincidunt ut lacreet dolore. Lorem ipsum dolor sit amet, consectetur adipiscing elit, sed diam nonum euismod tincidunt ut lacreet dolore magna aliquam erat volutpat. Lorem ipsum dolor sit amet, consectetur adipiscing elit, sed diam nonum. Euismod tincidunt ut lacreet dolore magna aliquam erat volutpat. Lorem ipsum dolor sit amet, consectetur adipiscing elit, sed diam nonum euismod tincidunt ut lacreet dolore.

Questa è una nota a margine

Lorem ipsum dolor sit amet, consectetur adipiscing elit, Lorem ipsum dolor sit amet,consectetur adipiscing elit, sed diam nonum euismod tincidunt ut lacreet dolore magna aliquam erat volutpat. Lorem ipsum dolor sit amet, consectetur adipiscing elit, sed diam nonum. Lorem ipsum dolor sit amet,consectetur adipiscing elit, sed diam nonum euismod tincidunt ut lacreet dolore magna aliquam erat volutpat. Lorem ipsum dolor sit amet, consectetur adipiscing elit, sed diam nonum. Euismod tincidunt ut lacreet dolore magna aliquam erat volutpat. Lorem ipsum dolor sit amet, consectetur adipiscing elit, sed diam nonum euismod tincidunt ut lacreet dolore.

Lorem ipsum dolor sit amet, consectetur adipiscing elit, sed diam nonum euismod tincidunt ut lacreet dolore. Lorem ipsum dolor sit amet, consectetur adipiscing elit, sed diam nonum euismod tincidunt ut lacreet dolore magna aliquam erat volutpat. Lorem ipsum dolor sit amet, consectetur adipiscing elit, sed diam nonum. Euismod tincidunt ut lacreet dolore magna aliquam erat volutpat. Lorem ipsum dolor sit amet, consectetur adipiscing elit, sed diam nonum euismod tincidunt ut lacreet dolore. Lorem ipsum dolor sit amet, consectetur adipiscing elit, Lorem ipsum dolor sit amet,consectetur adipiscing elit, sed diam nonum euismod tincidunt ut lacreet dolore magna aliquam erat volutpat. Lorem ipsum dolor sit amet, consectetur adipiscing elit, sed diam nonum. Lorem ipsum dolor sit amet,consectetur adipiscing elit, sed diam nonum euismod tincidunt ut lacreet dolore magna aliquam erat volutpat. Lorem ipsum dolor sit amet, consectetur adipiscing elit, sed diem nonum.

1. Questa è una nota al piede della pagina. Lorem ipsum dolor sit amet, consectetur adipiscing elit, sed diam nonum.

↑ massimo 2 righe,  
minimo 1 riga  
riferite al corp del  
testo  
↓



**MAIUSCOLO**

**MAIUSCOLETTO**

Il rapporto tra MAIUSCOLO e MAIUSCOLETTO è di 1/0,7

Lorem ipsum dolor sit amet, consectetur adipiscing elit, sed diam nonum eusmod tincidunt ut lacreet dolore. Lorem ipsum dolor sit amet, consectetur adipiscing elit, sed diam nonum eusmod tincidunt ut lacreet dolore magna aliquam erat volutpat. Lorem ipsum dolor sit amet, consectetur adipiscing elit, sed diam nonum. Eusmod tincidunt ut lacreet dolore magna aliquam erat volutpat. Lorem ipsum dolor sit amet, consectetur adipiscing elit, sed diam nonum eusmod tincidunt ut lacreet dolore.

1 unità

→ Lorem ipsum dolor sit amet, consectetur adipiscing elit, Lorem ipsum dolor sit amet,consectetur adipiscing elit, sed diam nonum eusmod tincidunt ut lacreet dolore magna aliquam erat volutpat. Lorem ipsum dolor sit amet, consectetur adipiscing elit, sed diam nonum. Lorem ipsum dolor sit amet,consectetur adipiscing elit, sed diam nonum eusmod tincidunt ut lacreet dolore magna aliquam erat volutpat. Lorem ipsum dolor sit amet, consectetur adipiscing elit, sed diam nonum. Eusmod tincidunt ut lacreet dolore magna aliquam erat volutpat. Lorem ipsum dolor sit amet, consectetur adipiscing elit, sed diam nonum eusmod tincidunt ut lacreet dolore.

Lorem ipsum dolor sit amet, consectetur adipiscing elit, sed diam nonum eusmod tincidunt ut lacreet dolore. Lorem ipsum dolor sit amet, consectetur adipiscing elit, sed diam nonum eusmod tincidunt ut lacreet dolore magna aliquam erat volutpat. Lorem ipsum dolor sit amet, consectetur adipiscing elit, sed diam nonum. Eusmod tincidunt ut lacreet dolore magna aliquam erat volutpat. Lorem ipsum dolor sit amet, consectetur adipiscing elit, sed diam nonum eusmod tincidunt ut lacreet dolore.

2 unità

→ Lorem ipsum dolor sit amet, consectetur adipiscing elit, Lorem ipsum dolor sit amet,consectetur adipiscing elit, sed diam nonum eusmod tincidunt ut lacreet dolore magna aliquam erat volutpat. Lorem ipsum dolor sit amet, consectetur adipiscing elit, sed diam nonum. Lorem ipsum dolor sit amet,consectetur adipiscing elit, sed diam nonum eusmod tincidunt ut lacreet dolore magna aliquam erat volutpat. Lorem ipsum dolor sit amet, consectetur adipiscing elit, sed diam nonum. Eusmod tincidunt ut lacreet dolore magna aliquam erat volutpat. Lorem ipsum dolor sit amet, consectetur adipiscing elit, sed diam nonum eusmod tincidunt ut lacreet dolore.



## **BIBLIOGRAFIA**

Daniele Baroni, "Lessico del design editoriale", Cartiere Burgo, 2001.

Giorgio Fioravanti, "Il manuale del grafico", Zanichelli Editore, Bologna 2000.

Josef Müller-Brockmann, "Grid systems in graphic design", Verlag Arthur Niggli, Heiden (Svizzera) 1988.

Giorgio Fioravanti, "Grafica & Stampa", Zanichelli Editore, Bologna 1984.

Lewis Blackwell, "I caratteri del XX secolo", Leonardo Arte, Milano 1998.

Angiolo Bandinelli, Giovanni Lussu, Roberto Iacobelli, "Farsi un libro", Biblioteca del vascello / Stampa alternativa, Viterbo 1996.

Michele Spera, "La progettazione grafica tra creatività e scienza", Gangemi Editore, Roma 2002.